

italiano

MANUALE D'INSTALLAZIONE

VASCA

FREESTANDING

FEDERICA

170 x 75 x H60

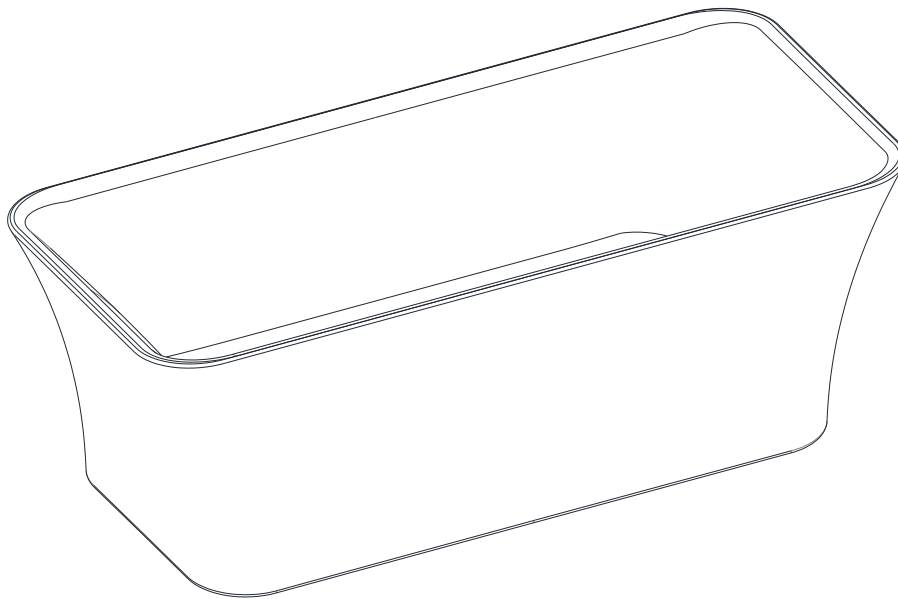

Salva queste istruzioni

- Per utilizzare i nostri prodotti in modo sicuro ed efficace, leggere attentamente queste istruzioni.

L'installazione, il funzionamento e la manutenzione impropri causeranno danni ai prodotti e costi aggiuntivi per la riparazione.

—Grazie per aver scelto la nostra vasca da bagno;

—Leggere e seguire attentamente tutte le istruzioni prima dell'installazione.

Istruzioni per l'installazione

- **Ispezione prima dell'installazione**

Sebbene tutte le nostre vasche comuni siano sottoposte a test dell'acqua prima di lasciare la nostra fabbrica, potrebbe esserci qualche allentamento dei collegamenti dei tubi flessibili a causa del trasporto. Abbiamo bisogno di testare con acqua il prodotto prima dell'installazione. I passaggi sono i seguenti:

- a) Posizionare la vasca su una superficie piana in un'area dove potrebbe essere drenata dopo la prova e regolare i piedini per rendere la vasca a livello;
- b) Verificare se ci sono allentamenti di tutto il sistema di connessione;
- c) Riempire la vasca con acqua fino al troppopieno e lasciare riposare per 10 minuti per ispezionare la vasca per eventuali perdite

- **Regolare i piedini di livellamento**

In base alle diverse dimensioni delle vasche da bagno, progettiamo diversi piedini di livellamento per regolare la vasca. Si prega di utilizzare una chiave inglese e un righello di livello per livellare la vasca.

Nota: se la vasca non è in piano, potrebbe comportare acqua residua nei tubi o nello scarico

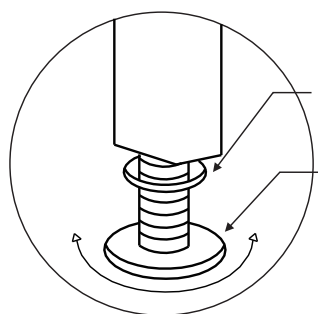
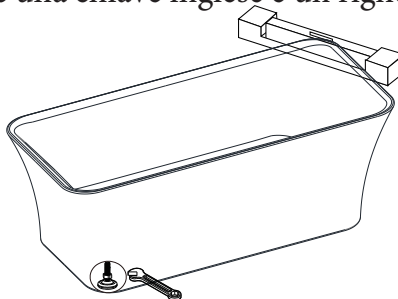

2. Serrare i dadi delle viti, assicurarsi che i piedini non siano allentati

1. Regolare l'altezza dei piedi, assicurarsi che la vasca sia in piano

Istruzioni per l'installazione

- Assicurati che il luogo in cui installi la vasca sia sufficientemente robusto da sopportare il peso totale della vasca, il volume massimo dell'acqua e l'utente.
- Il processo di impermeabilizzazione deve essere effettuato nel luogo di installazione della vasca, altrimenti il piano di sotto verrà danneggiato in caso di perdite d'acqua.
- Il luogo di installazione deve essere dotato di approvvigionamento idrico e drenaggio
- Si prega di riservare il foro di drenaggio $\geq \varnothing 50\text{mm}$, assicurarsi che i tubi di drenaggio siano in accordo con la valvola dell'acqua
- Come collegare l'acqua?

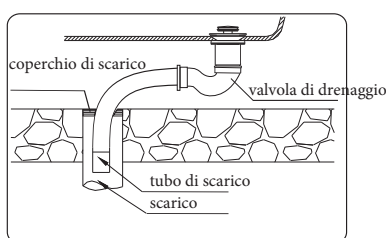

inserire il tubo di scarico nel foro di scarico sul pavimento, quindi coprirlo con un coperchio di ritenzione dell'acqua per evitare fuoriuscite di acque reflue.

Funzionalità

- Drenaggio

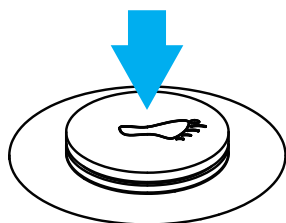

Tasto drenaggio

Come mostrato nell'immagine, lo scarico è aperto. Calpestalo una volta e chiudi lo scarico;
Calpestalo di nuovo e apri di nuovo lo scarico.

Precauzioni per l'uso

- Non consentire ai bambini di utilizzare questa unità a meno che un adulto non li supervisioni da vicino in ogni momento. La supervisione è richiesta anche quando una persona anziana o disabile usa la vasca
- Per i primi mesi di gravidanza, le donne in gravidanza o possibilmente in gravidanza dovrebbero limitare la temperatura dell'acqua a 100 °F (38 °C), perché le temperature eccessive dell'acqua hanno un potenziale elevato per aver causato danni al feto.
- L'uso di droghe o bevande alcoliche prima o durante l'uso del bagno può portare allo stato di incoscienza con possibilità di annegamento.
- L'acqua in un bagno non deve mai superare i 104 °F (40 °C).
Le temperature comprese tra 100 °F (38 °C) e 104 °F (40 °C) sono considerate sicure per un adulto sano. Il tempo di utilizzo dovrebbe essere limitato a circa 30 minuti, seguiti da una doccia per rinfrescarsi. Si consigliano temperature dell'acqua inferiori per un uso prolungato (più di 10-15 minuti) e sono decisamente consigliati per i bambini più piccoli. In caso di nausea, vertigini o mal di testa, esci subito e rinfrescati. Se i sintomi persistono consultare un medico. Verificare con un medico prima di riutilizzare il bagno.

Pulizia e manutenzione

- Svuotare completamente la vasca
 - Per preservare la superficie della vasca, dopo l'uso pulire con un panno morbido con acqua tiepida e sapone per lavare via eventuali oli o saponi per il corpo.
 - Si raccomanda di pulire la vasca solo con acqua tiepida e sapone e di non utilizzare polveri, paste, creme detergenti, diluenti e spray per la pulizia dei vetri sulla superficie della vasca
 - Non utilizzare raschietti metallici, spazzole metalliche, pannelli per pareti con barriera all'acqua o altri strumenti abrasivi aggressivi.
-